

Mobile Infrarotkamera für die Inspektion von Kesselrohren und Ofenwänden

BoilerSpection-MB™

- Mobiles Kamerasystem zur bildgebenden Temperaturmessung in Heizkesseln, Öfen und Verbrennungsanlagen
- Rechtzeitige Erkennung kritischer Stellen und Zustände
- Überprüfung der Anbackung von Asche/Schlacke an Kesselrohren
- Bildgebende Temperaturmessung (Thermographie)
- Analyse und Dokumentation der Daten zur Optimierung von Verbrennungsprozessen
- Kompatibel mit stationären BoilerSpection- Systemen von LumaSense



Das BoilerSpection-MB ist ausgestattet mit speziellen Mittelwellen- Infrarotdetektoren in der Kamera, um eine Messung durch Flammen hindurch in Heizkesseln, Öfen, Brennöfen oder Verbrennungsanlagen zu ermöglichen. Damit erzielt das BoilerSpection-MB sehr deutliche und klare Bilder der Prozesse.

Mit der Echtzeitdarstellung der Sequenzen können Anlagenbetreiber schnell und genau Abnormalitäten in den Prozessen erkennen und gezielte Optimierungs- und Wartungsarbeiten einleiten. Mit der gezielten Durchführung der Reinigungsvorgänge und der Regelung von Brennstoff und Luftstrom, werden Emissionen sowie der Brennstoffverbrauch gesenkt, das Hochfahren des Heizkessels beschleunigt und die Sicherheit erhöht.

Beim BoilerSpection-MB handelt es sich um ein vollständig

digitales Kamerasystem mit einer Ethernetschnittstelle zur Anzeige und Aufzeichnung von Echtzeit-Sequenzen. Es umfasst auch einen Standard-Videoausgang (BNC) für den Einsatz mit älteren Videogeräten.

Das BoilerSpection-MB wurde unter Berücksichtigung von Nutzer-Erfahrungen für den mobilen Einsatz entwickelt und umfasst alle wesentlichen Features, damit Sie Ihre Verbrennungsprozesse schon nach wenigen Minuten inspizieren können.

LumaSense Thermographiekameras und -systeme werden von zahlreichen Kunden weltweit eingesetzt, zur Thermographiemessung in der Stromerzeugungs-, Raffinerie-, Stahl-, Papier- und Glasindustrie. Für unsere Systeme bieten wir umfangreichen Kunden- Support an, besonders hervorzuheben ist hier unser neues LumaServ Angebot.



Überhitzerzone im 700-MW-Heizkessel, (Steinkohlebefeuerung)



Brennerschlacke im Kessel

Technische Daten

Infrarotkamera		Objektiv	
Spektrale Wellenlänge	Schmalband-Filter (~ 3,9 µm)	Außendurchmesser Objektivhülle	41,9 mm (1,65 Zoll)
Bildauflösung	320 x 240 Pixel	Brennweite des Objektivs	46 cm (18 Zoll) (Maß „A“ 400 mm) 61 cm (24 Zoll) (Maß „A“ 572 mm) 91 cm (36 Zoll) (Maß „A“ 866 mm)
Detektortyp	Voll-radiometrisches, ungekühltes Mikrobolometer-Array (UFPA)	Bildwinkel (FOV)	48° horizontal x 35° vertikal
Frequenz	30 Hz / 9Hz	Bauart	Boroskop-Optik aus Edelstahl mit optischen Zinksulfid-Elementen (lässt sich für kurze Inspektionen ohne Luftzufuhr betreiben)
Messbereich	400 bis 1600 °C	Schutz	Durch Luftstrom geschützte Saphirglasspitze
Video-Ausgang	NTSC / PAL	BoilerSpec-Software für Aufzeichnung und Analysen	
Stromversorgung	An der Versorgungseinheit (Primärseite Netzteil) / Kamerakopf 12 V DC	Hauptmerkmale	Bildaufzeichnung, Analysen interessanter Bereiche, Datenexport nach Excel, Speichern von Aufzeichnungen als JPGs und AVI-Videos
Schutzgehäuse	Edelstahl-Gehäuse mit Ventilator- Luftkühlung (Luftzufuhr nur für langfristige Kontrolle erforderlich)		
Kameragewicht	< 9 kg (<20 lb)		

Kamera-Grundsystem umfasst:

- BoilerSpecion-MB-Kamera mit 46-cm-(18-Zoll-), 61-cm-(24-Zoll-) oder 91-cm-(36-Zoll-)Objektiv
- Abnehmbarer Strahlenschutz
- Strom- und Ethernet-Anschlusskabel
- Software für Aufzeichnung und Analyse von Bildern
- Lager- und Reisetasche für Kamera
- Handbuch

Zubehör-Kit umfasst:

- 4,5 m (15') lange, flexible Geflechtluftschläuche mit Anschlüssen
- Zweistufige Luftfilter mit Reglern
- Industrie-Laptop mit vorinstallierter Software
- Software MikroSpec 4.0 Pro Analysis
- Lager- und Reisetasche für Zubehör-Kit
- Handgriff an Unterseite

Optional:

- Akkusatz
- Automatisches Rückzugssystem für Installation mit fortlaufender Kontrolle

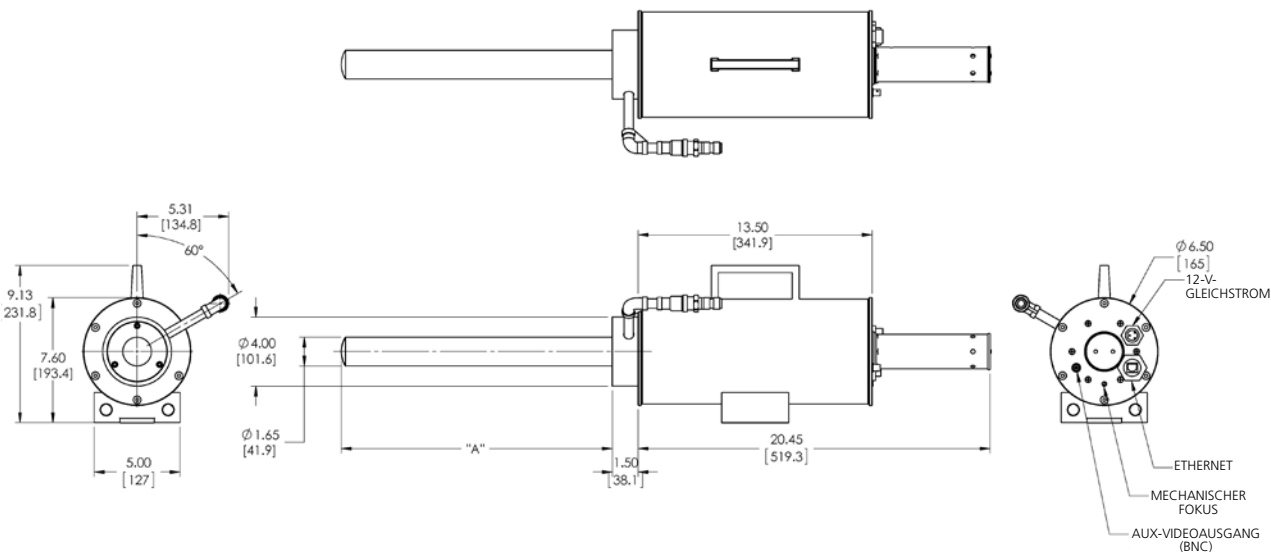

Internationale Kontaktinformationen finden Sie unter advancedenergy.com.

sales.support@aei.com
+49.69.97373.0

PRECISION | POWER | PERFORMANCE

Die technischen Daten können ohne vorherige Ankündigung geändert werden. ©2019 Advanced Energy Industries, Inc. Alle Rechte vorbehalten. Advanced Energy®, Mikron®, BoilerSpecion™, und AE® sind in den USA eingetragene Marken von Advanced Energy Industries, Inc.